

# MAXICOU



CARAT®

# MAXICOUP

## Caractéristiques

|                            |  |                          |                   |
|----------------------------|--|--------------------------|-------------------|
| <b>Moteur</b>              | 10 CV (7,5 KW) 380 Volt                                  | <b>Pompe immergée</b>    | mécanique         |
| <b>Diamètre de coupe</b>   | max. ø 650 mm  | <b>Chariot L x l</b>     | 46 x 70 cm        |
| <b>Longueur de coupe</b>   | 0 - 60 cm  | <b>Machine L x l x H</b> | 178 x 77 x 170 cm |
| <b>Profondeur de coupe</b> | 0 - 26 cm (avec ø 650 mm)<br>0 - 23,5 cm (avec ø 600 mm) | <b>Poids</b>             | 205 kg            |

La tronçonneuse MAXICOUP est développée spécialement pour la coupe de grands blocs de pierre de sable/calcaire, de brique réfractaire, de pierre naturelle et autres matériaux de construction. La construction de cette tronçonneuse est extrêmement robuste et solide.

Le moteur puissant de 10 CV est pourvu d'une protection thermique et garantit une coupe rapide et sûre. La partie supérieure du chariot est en inox. Même un emploi intensif et continu n'a guère d'influence sur la durée de vie de la machine.

La pompe immergée, à transmission mécanique est destinée spécialement à l'évacuation en continue de l'eau et débris de sciage.

La profondeur de coupe est réglable. La machine est prévue pour couper en multi-passes des matériaux épais. Hormis le nettoyage régulier de la cuve à eau, la machine n'exige que peu d'entretien.



Réglage hauteur de coupe



Pompe mécanique de coupe



Protection optimale lors de la coupe d'une profondeur maximale, grâce au mécanisme ingénieux qui fait que le capot protecteur reste toujours parallèle au matériau à couper, quelque soit la profondeur de coupe.

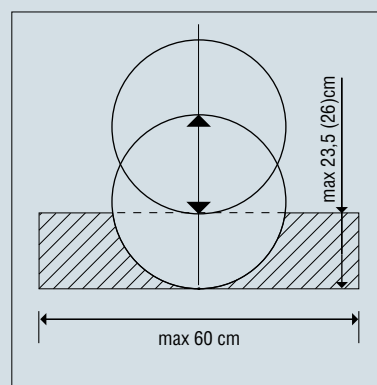

\* Sous réserve de modification



# CARAT®

|           |                      |                     |
|-----------|----------------------|---------------------|
| <b>F</b>  | Tel.: 04 78 49 80 80 | Fax: 04 78 49 21 00 |
| <b>B</b>  | Tel.: 014 540 898    | Fax: 014 540 897    |
| <b>NL</b> | Tel.: 076 5 422 422  | Fax: 076 5 422 322  |
| <b>DK</b> | Tel.: 75 15 58 68    | Fax: 75 15 35 21    |

Distribué par :